

TOTO

兒童用臉盆

SK300系

為使商品機能充分發揮，請遵照本施工說明書內容正確安裝。安裝後，請向客戶詳細說明使用方法。

1 安全注意事項 (為安全起見請務必遵守以下各項說明)

安裝前，請詳細閱讀本「安全注意事項」後正確安裝。

- 為使您安全且正確地安裝本製品，並防範對您及其他使用者造成危害，抑或財產損失，本說明書列出各種不同標示。各標示及其含意如下所示。
- 以下列圖示區分，說明應遵守內容的種類。

標示	意義
	警告 若忽視本標示欄的內容而操作錯誤，可能導致人員死亡或重傷。
	注意 若忽視本標示欄的內容而操作錯誤，可能導致人員受傷或財物損失。
	絕對「禁止」的內容。
	務必執行的「強制」內容。

警告

務必執行

為確保安裝強度，壁面固定螺絲安裝位置請使用12mm以上的合板
合板兩端請確實固定在柱子・間柱等建築體上
可能因浴櫃導致跌倒、受傷。

注意

務必執行

請務必與專用浴櫃組裝使用
若使用托架支撐荷重，可能因托架折彎、水槽本體掉落導致破損、人員受傷。

施工時，請務必2人進行施工
臉盆及浴櫃因重量很重，若1個人進行作業，可能因陶器倒下導致人員受傷。

注意

務必執行

給排水施工，請依照相關法律，務必請「業者」進行可能導致漏水。
施工完畢後，請確認給排水管沒有漏水
若出現漏水情形，可能造成家具設備等的損害。

施工完畢後，請務必確認浴櫃是否固定・門是否傾斜・搖晃不穩・絞鏈是否鬆脫等情形
可能因使用中浴櫃・門掉落導致受傷。

可能發生凍結情形的區域，請務必進行防凍作業
可能因凍結破損導致漏水弄濕家具設備等財物損失。

請避免硬物掉落碰撞到陶器或施與重力或撞擊
可能因陶器破損導致受傷、漏水弄濕家具設備等財物損失。陶器上方若設置杯架等物時，為避免杯架上的杯子等掉落造成陶器破損，建議設置防止掉落護欄。

請勿設置於浴室等濕氣較重的場所
可能因木頭膨脹、變形，導致浴櫃鬆脫造成人員受傷。

請勿乘坐於臉盆上方
可能因故障或摔落・跌倒導致受傷。

工具・部材

除了管路施工工具外，也請備妥右側工具

震動電鑽 混凝土用鑽頭 膨脹螺絲打擊器 (M8膨脹螺絲用) 電鑽 空氣吹塵球

2 附屬零件的確認 ①~⑦不同包裝。

1 浴櫃

浴櫃本體

裝飾側板×2 使用說明書 施工說明書(本書)

螺絲類包裝箱※ (另附, SUS品)

螺絲類包裝箱 (請改用SUS品)

依施工順序放入袋內。

①調節螺絲組※ 一字六角螺絲M8×40 ×4	②地面壁面固定材組※ 螺絲 5×60 四角墊圈 20×20 各×5	③地面壁面固定材組※ 六角螺絲 M8×60 螺帽 M8 彈簧墊圈 M8 膨脹螺絲 M8 各×5
④墊圈組※ 墊圈 50×60 ×5	⑤緩衝材 ×2	⑥陶器固定材組※ 螺絲※ M5×50 橡皮套管 四角墊圈※ 20×20 各×2
⑦側板固定螺絲組※ 螺絲 M4×8 ×8	鑰匙 ×2 塑膠片 1mm厚 ×2	四角墊圈※ 32×32 平橡膠墊片 各×2

2 臉盆

臉盆本體 (陶器製)

3 給水栓 ×3
兒童用把手龍頭

4 排水金具 ×3

5 軟管 ×3

6 止水栓 ×3

7 浴櫃用底板

左右用底板 ×2 中央用底板 底板用角鋼 ×6 底板用墊片 ×2 4×10 螺絲 ×16

3-1

施工尺寸 浴櫃骨架尺寸

以下灰色部分表示浴櫃骨架位置。
給排水或插座，請避開此處設置。

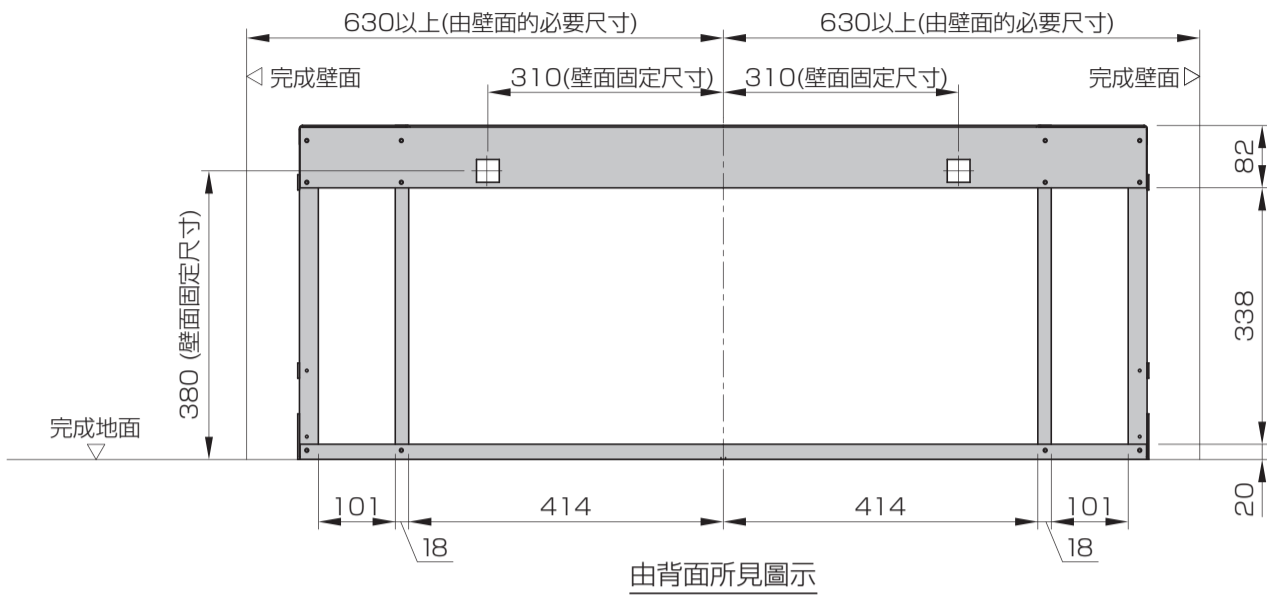

合板的兩端請固定於
柱子、間柱上



壁面補強範圍

壁面固定部的周邊基礎壁面，請使用12mm
以上合板。
※上述為最低基本條件。建議使用單一塊大合板。

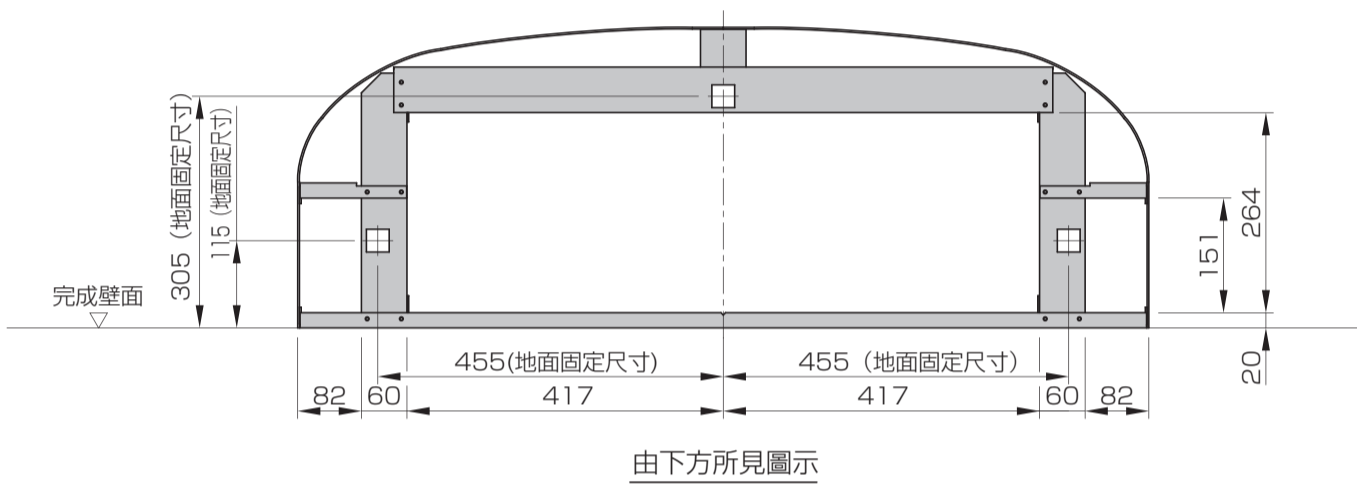

3-2

施工尺寸

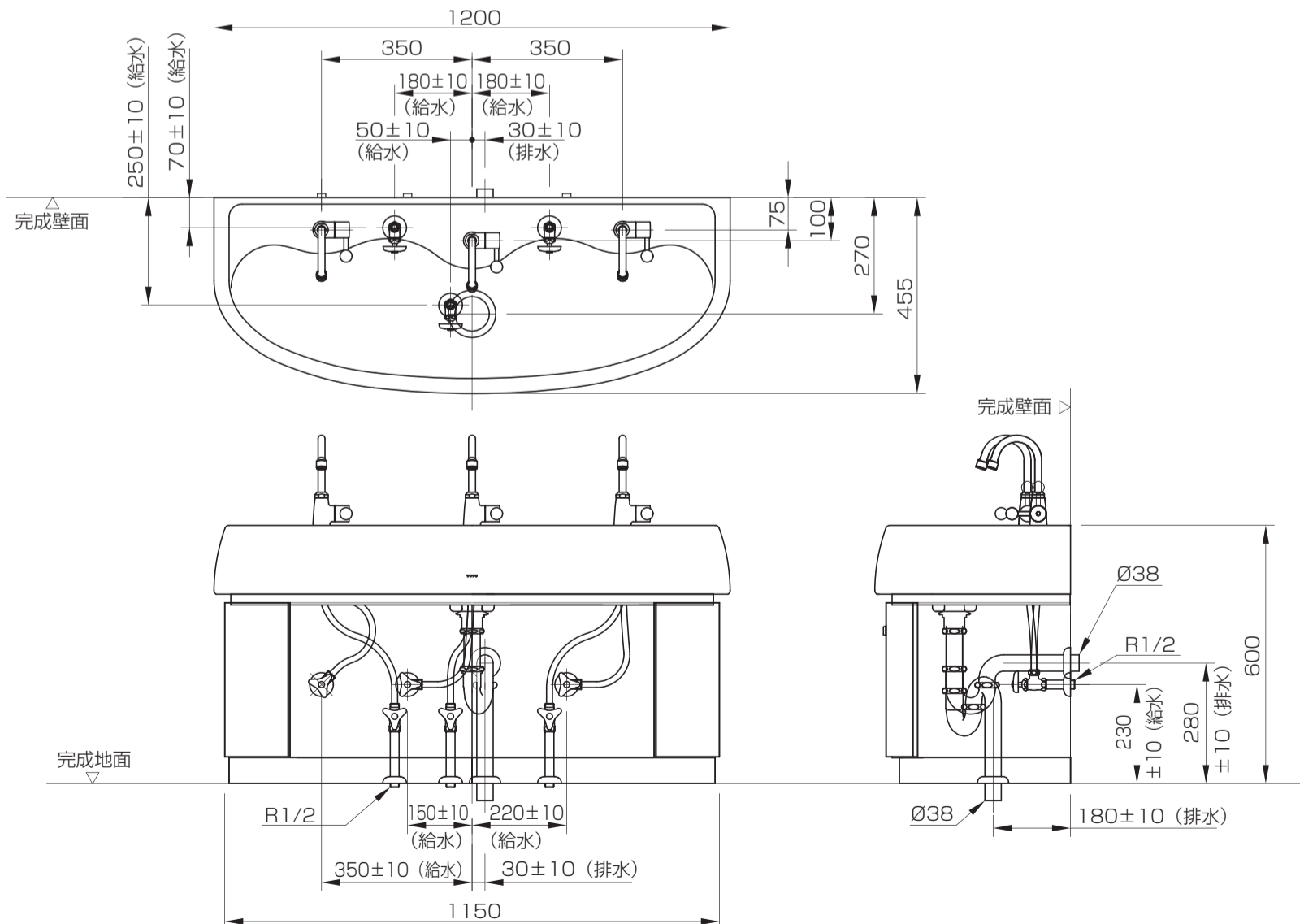

4.1 施工步驟

1. 安裝前準備事項

- 施工前，請確認給水管及排水管位置是否在指定的地方。
(參照3-2、3-3、3-4)
- 排水管與地面切齊。
排水管切斷面的毛邊、髒汙請務必清除乾淨。
(排水管請使用VU40、VU50或VP40、VP50)
- 安裝器具前請務必將給水管內的髒汙、砂石等完全沖洗乾淨。
- 壁面固定部，請確認壁面補強板有確實放入。
- 為確保安裝強度，基礎壁面請使用12mm以上的合板。

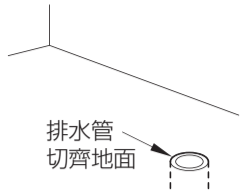

2. 調節螺栓的安裝

- 事先將調節螺栓鎖入浴櫃的上部。

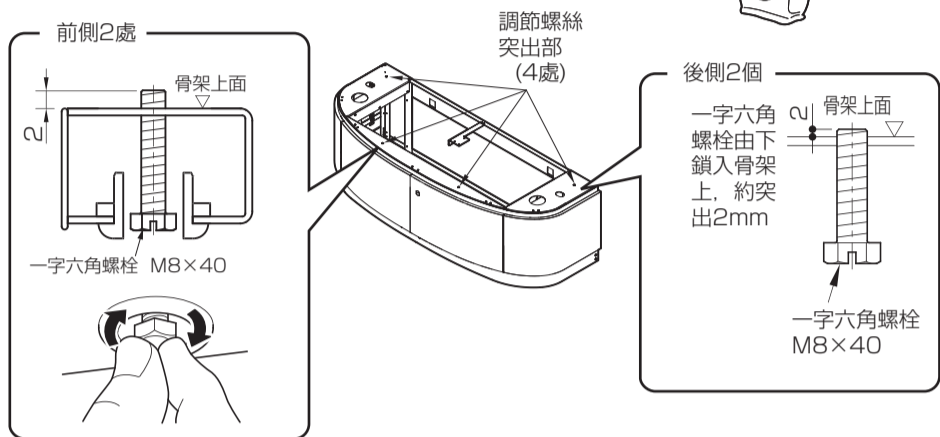

3. 龍頭及軟管的安裝

- 將龍頭、軟管安裝於臉盆上。

注意

務必執行

請確實鎖緊螺帽，使龍頭與水槽本體沒有產生縫隙。

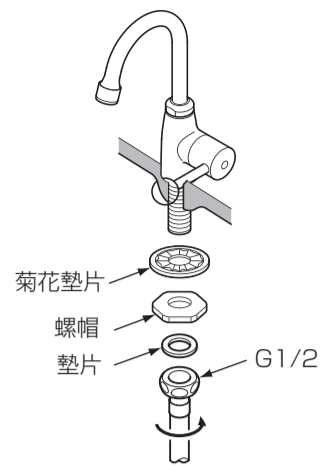

4. 排水金具 (排水口部) 的安裝

- 請依以下要領，將排水金具安裝於臉盆本體排水口部。

注意

務必執行

排水本體的外周螺絲部，請塗上矽利康
可能由螺絲部漏水、弄濕傢俱設備而造成財物損失。

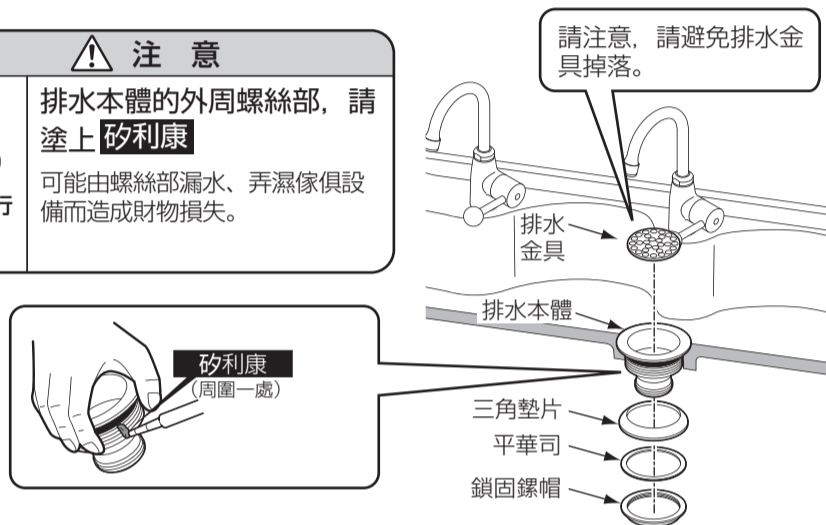

4.2 施工步驟

5. 安裝浴櫃

- 使用壁面·地面各別的固定金具固定。

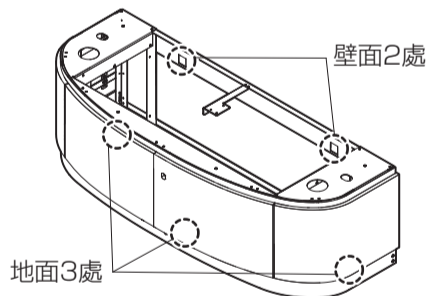

警告

務必確認浴櫃被固定

可能因浴櫃鬆脫導致受傷。

務必執行

開膨脹螺絲預留孔後，請使用空氣吹塵球，務必將孔內的碎片清除乾淨後再打入
否則，無法發揮一定的強度。

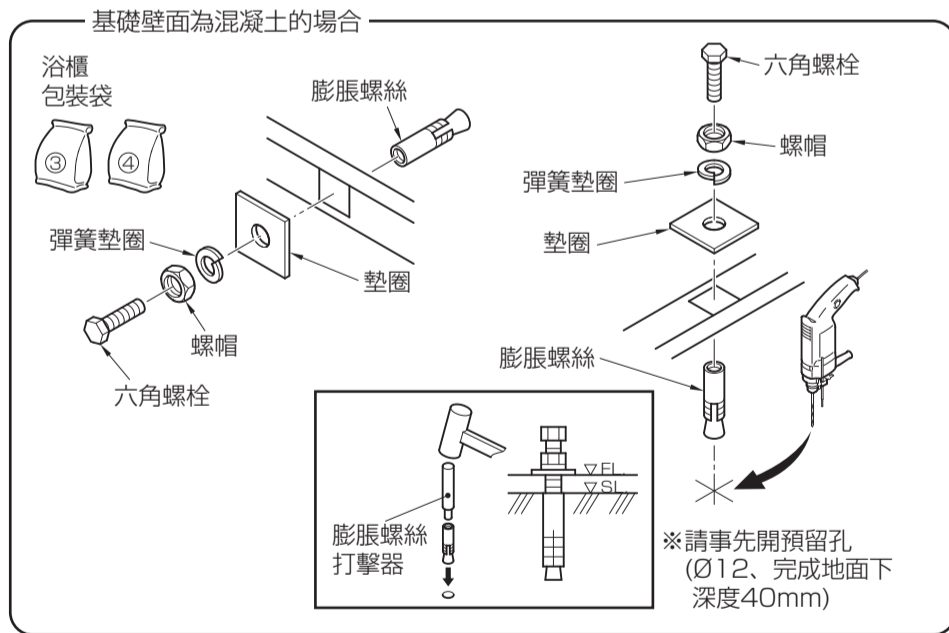
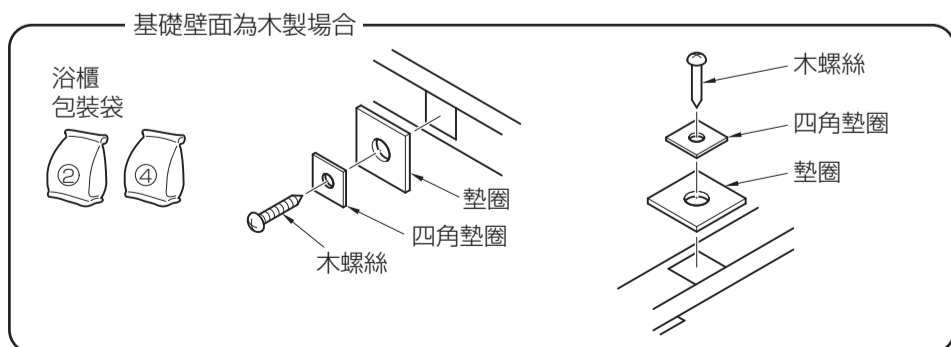

要點

地面固定時注意事項 (基礎地面為木製の場合)

請使用符合內部尺寸(高度)的螺絲起子+鑽頭。

388

4-3 施工步驟

6. 調整浴櫃門

關上浴櫃的門，確認門的縫隙是否均等？或是否有段差？
請將門的左右縫隙依以下要領調整為2mm以下。

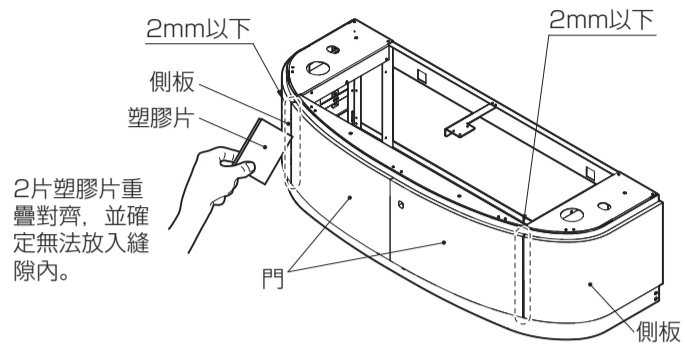

門鬆脫搖晃時	門的前後調整	門的左右調整
<p>請鎖緊絞鏈的固定螺絲。</p>	<p>鬆開絞鏈的固定螺絲進行調整後，重新鎖緊。</p>	<p>請轉動絞鏈的調整螺絲調整左右。</p>

7. 調整裝飾側板

若無法使用門的絞鏈調整縫隙時，
請調整側板的位置。

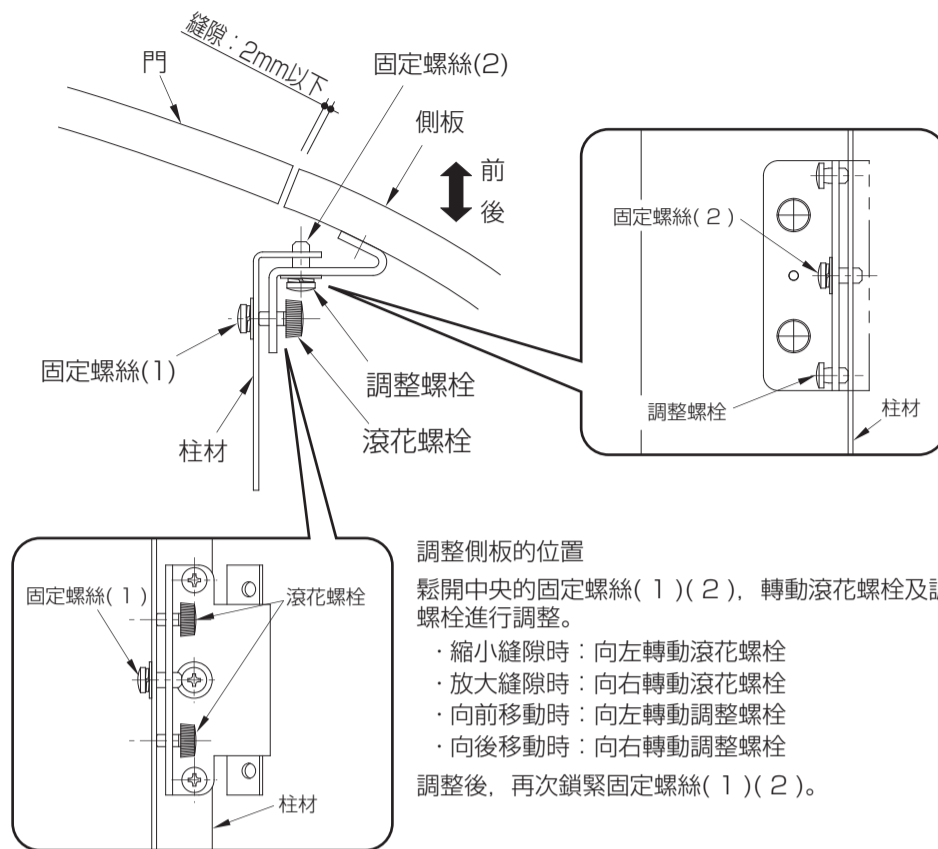

要點

無法由後方調整側板。
施工中可拆下門。

4-4 施工步驟

8. 止水栓的安裝

以下尺寸表示浴櫃高度600の場合。

●請注意軟管連接口的方向後安裝。

壁面給水的場合

【單水栓の場合】

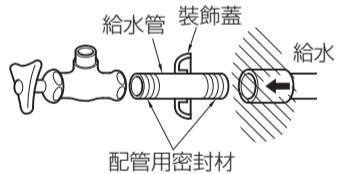

地面給水的場合

【單水栓の場合】

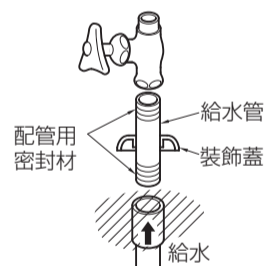

【單水栓の場合】

為了安裝軟管，請調整止水栓的方向。

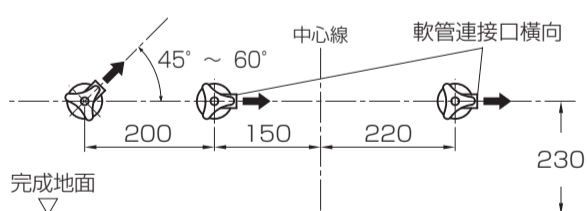

【單水栓の場合】

僅有中央的止水栓位在浴櫃內前方。

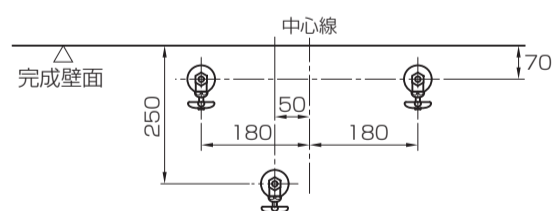

4-5 施工步驟

9. 臉盆的安裝

(1) 浴櫃上端黏上緩衝墊。

包裝袋



注意

清除上端黏貼面的油份
務必執行

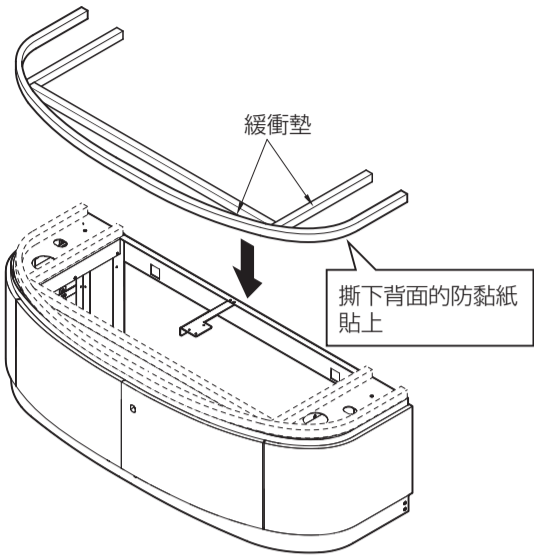

緩衝墊沿著上端的周邊，請勿超出上端周邊，黏貼於圖示位置。
黏貼前，請確實將油分清除乾淨

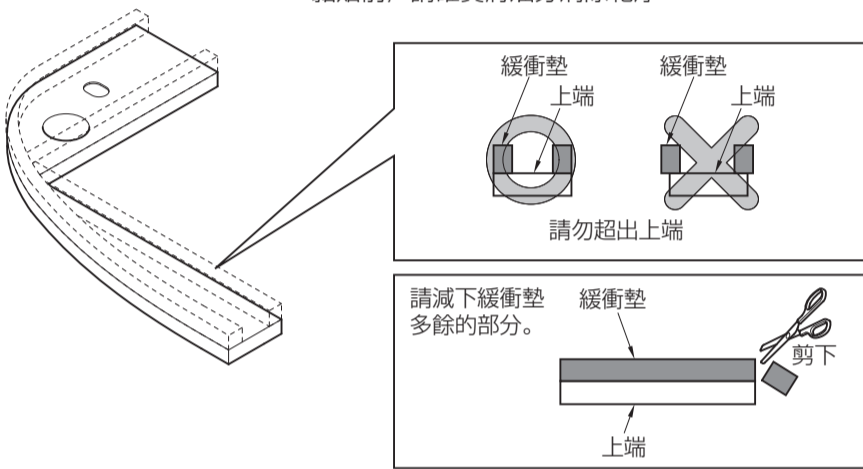

(2) 將橡皮套管插入臉盆底部的陶器孔內

臉盆底部所見圖示

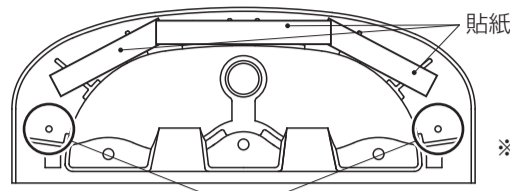

包裝袋



※請勿撕下陶器背面的貼紙。

陶器孔斷面圖

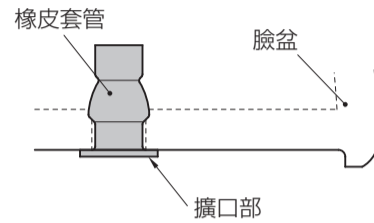

※請插入至碰到橡皮套管的擴口部為止

要點

橡膠套管若先插入螺絲，會較容易壓入。

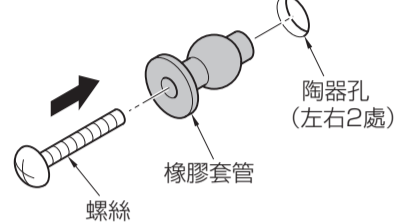

※橡膠套管插入後，請取出螺絲。

(3) 將臉盆放上浴櫃上。
請避免軟管折彎。



注意



務必2人進行作業



請勿握住龍頭

4-6 施工步驟

9. 臉盆的安裝

(4) 為避免臉盆產生搖晃不穩情形，請將調整螺栓鎖入至碰到臉盆底面樹脂部為止進行調整。

後方調節螺栓突出部2處

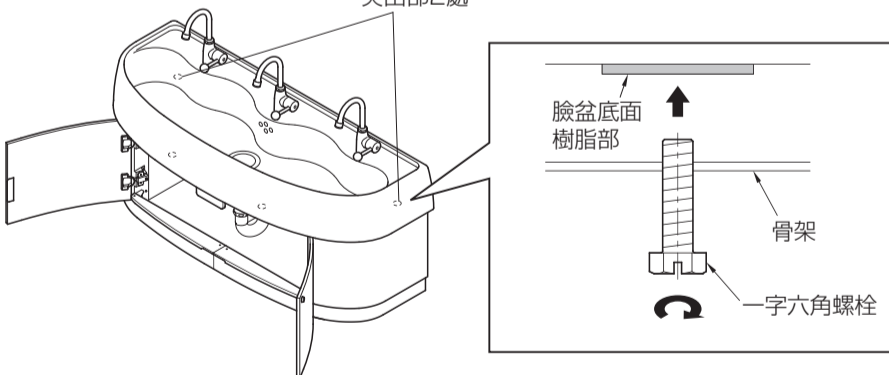

前方調節螺栓突出部2處

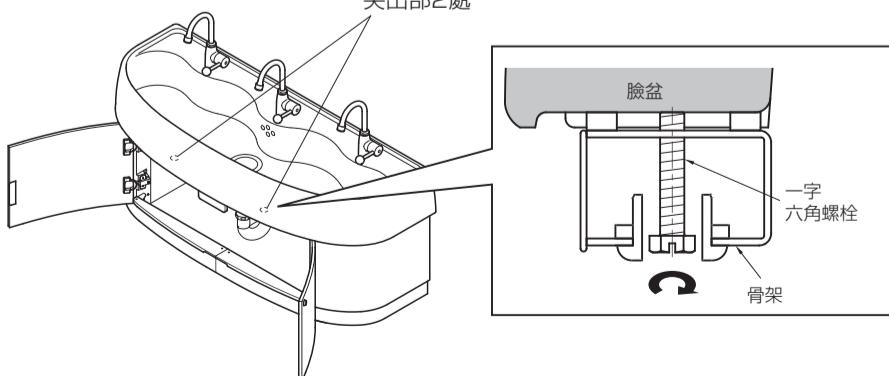

(5) 固定臉盆。

包裝袋



臉盆固定部2處

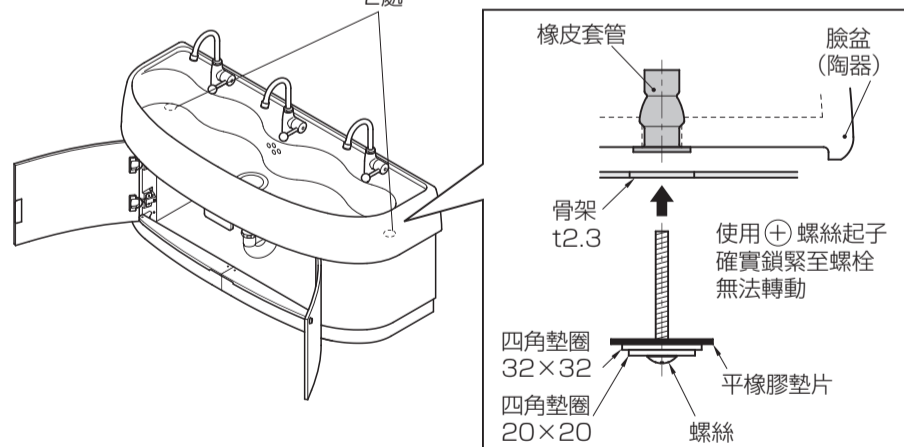

(6) 安裝側板。

包裝袋

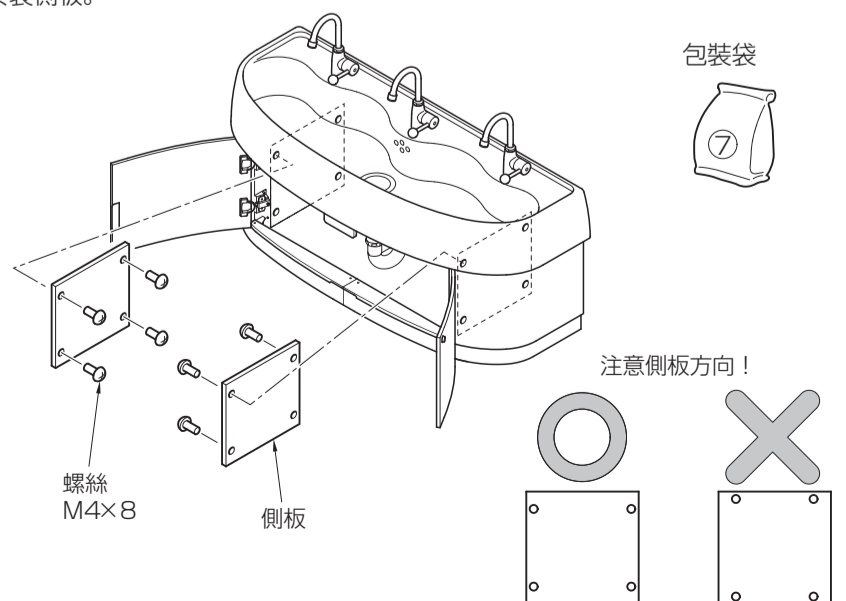

10. 軟管及排水金具的安裝

(1) 軟管的安裝

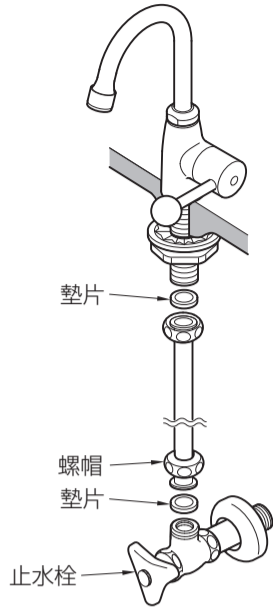

(2) 排水金具的安裝

詳細內容請參閱
排水金具的施工
說明書。

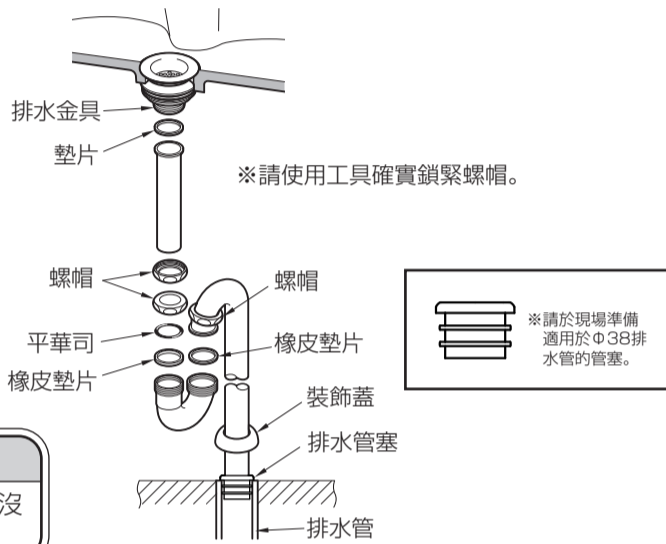

注意

進行通水確認配管連接部
沒有漏水。

11. 填縫作業

進行臉盆填縫作業。

■臉盆與壁面縫隙若滲入水，可能導致壁癌。為防止水滲入，建議於臉盆接觸壁面部位周圍塗上防霉性矽利康。

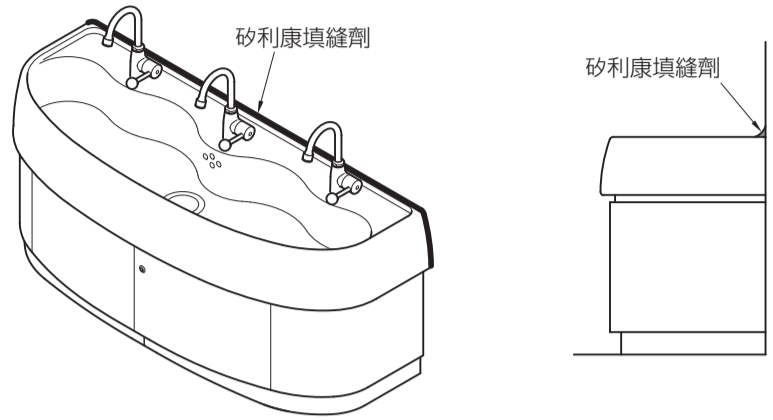

12. 確認門的縫隙

請確認門的縫隙是否均等？或是否有段差？
請將門的左右縫隙調整為2mm以下。
調整要領請參照「6. 門的調整」。

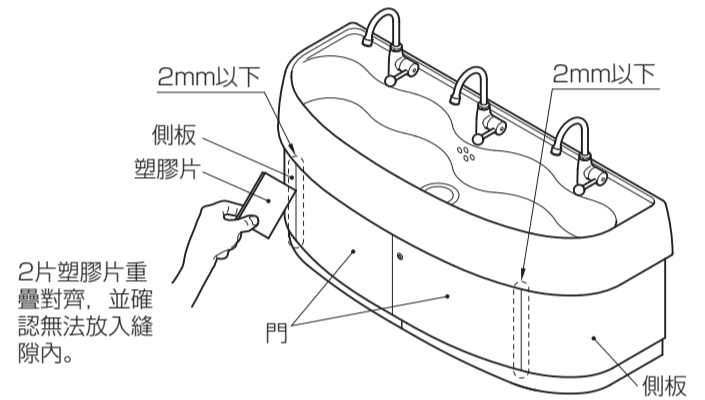

安裝完畢後的確認及清潔

- 請確認浴櫃確實固定於壁面。
- 請進行通水作業，確認配管連接部沒有漏水情形。
- 請確認門・側板的傾度、沒有搖晃不穩等情形。
- 製品上的污垢(包含因靜電所產生的黑色污垢)，請使用確實擰乾的軟布清除乾淨。之後，再以濕布沾取少量的中性清潔劑擦拭後擦乾。

稀釋劑・揮發油等的使用可能導致表面變色・變質，請絕對不可使用。

※包裝內使用說明書也請轉交給客戶。